

ロードレース

# ROAD RACE

# 00 Introduction

はじめに

ロードバイクのイメージでこんな意見ないですか？

前傾姿勢で怖そう



金額が高い



自転車ガチの人が  
乗ってそう



ロードバイクの悩みを解消した  
ROADACEの紹介をします！

# 01 Concept ～初心者でも乗れる通勤・通学用 クロスロードバイク～

コンセプト



※モデル185cm 自転車サイズ500mm



クロスバイクとロードバイクの  
特徴を兼ね備えたクロスロード  
バイクにし、身近に乗ってもら  
えること。



初めてロードバイクに乗っても、  
身体を痛めにくい姿勢で乗ること  
が出来ること。

## 02 Sales Point① 可変ハンドルシステム

セールスポイント



- ✔ 自分にあった乗車姿勢にできるハンドルシステム。
- ✔ 体を起こすことで、腰や背中に負担をかけず、疲れにくい乗車姿勢で乗れる。

# 02 Sales Point② 補助ブレーキレバー&Vブレーキ

セールスポイント



- ✔ ハンドルのフラット部分を握った状態でブレーキがかけられ、クロスバイクのような姿勢で安全な走行ができ、怖さが軽減。
- ✔ 信号や停止位置、下り坂でもしっかりと止まるVブレーキ搭載。
- ✔ Vブレーキには、STIレバーに対応したミニVブレーキを搭載。

## 02 Sales Point③ フレーム&デザイン

セールスポイント



- ✔ フレームは全てアルミでできており、初心者の方でも扱いやすい。
- ✔ ROADACEロゴはダウンチューブに、丸石ロゴはFフォーク内側にとカッコよく。

# 03 Color

カラー



BL80P(ネイビー)



K65T(ハーフマットブラック)

✔ カラーは2色展開。シンプルな色にし、初心者でも手に取りやすいカラー展開に。

# 04 Spec

仕様

| 車種記号    | タイヤ<br>サイズ | 変速  | ライト | 乗車可能<br>身長 | 重量     | サドル<br>最低地上高 | 全長      | 全幅   |
|---------|------------|-----|-----|------------|--------|--------------|---------|------|
| XRD430K | 700×32     | 14段 | —   | 157cm～     | 12.8kg | 79.5cm       | 170.5cm | 43cm |
| XRD465K | 700×32     | 14段 | —   | 162cm～     | 12.9kg | 82.2cm       | 170.5cm | 43cm |
| XRD500K | 700×32     | 14段 | —   | 172cm～     | 13.0kg | 85.5cm       | 170.7cm | 43cm |



# 05 Geometry

ジオメトリ

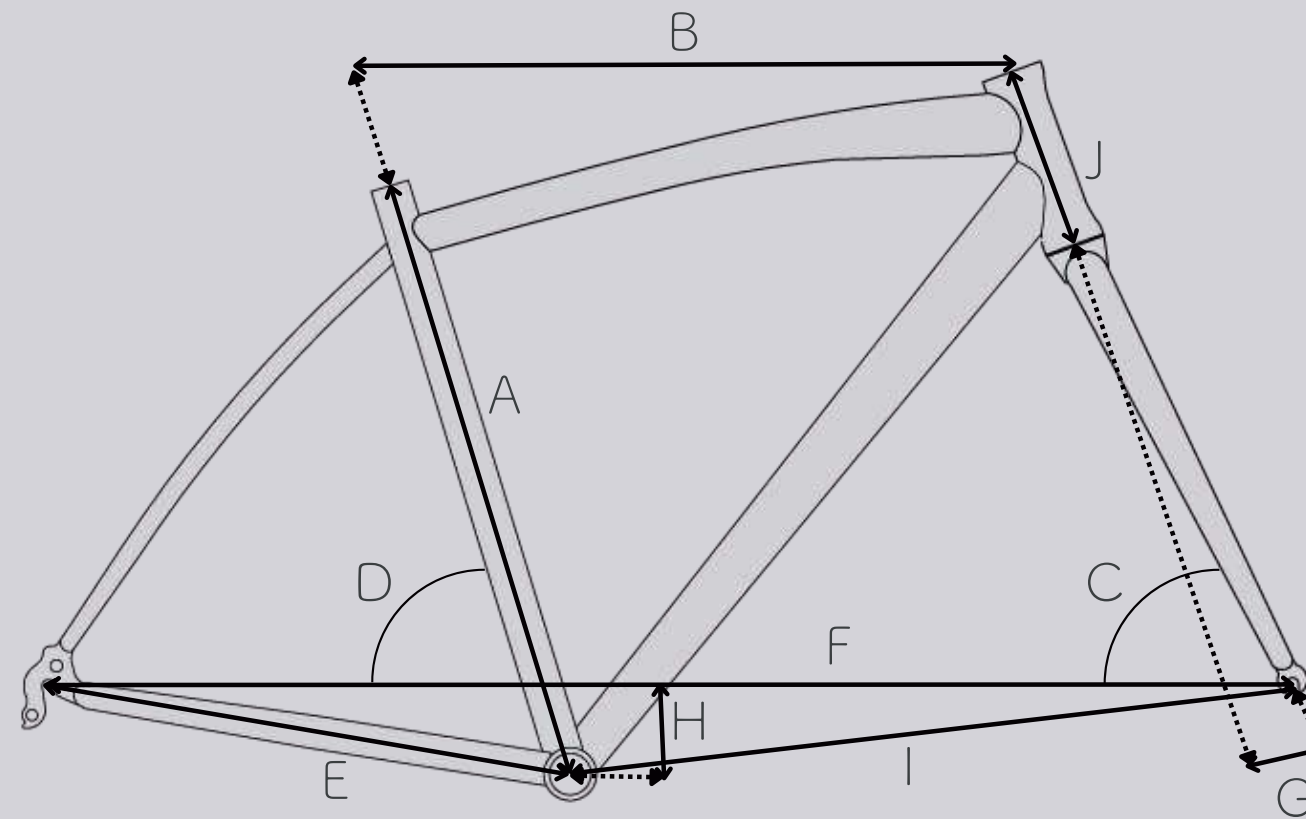

|     | A(mm)   | B(mm)   | C(度) | D(度) | E(mm)   | F(mm)   | G(mm)     | H(mm) | I(mm)    | J(mm)   |
|-----|---------|---------|------|------|---------|---------|-----------|-------|----------|---------|
| サイズ | シートチューブ | トップチューブ | ヘッド角 | シート角 | チェーンステー | ホイールベース | フォークオフセット | BB下がり | フロントセンター | ヘッドチューブ |
| 430 | 430     | 518     | 69.7 | 75   | 430     | 1018    | 45        | 70    | 599      | 115     |
| 465 | 465     | 539     | 70.5 | 74   | 430     | 1023    | 45        | 70    | 603      | 135     |
| 500 | 500     | 555     | 71   | 73   | 430     | 1025    | 45        | 70    | 605      | 160     |

# 06 Option① 鍵

オプション

✓ メーカー推奨はワイヤー錠

<スポーツタイプ用台座取付リング錠>

✓ ・J&C ブラケット付リング錠 JC-057CLB

※上記リング錠をつける場合、泥除けはシートポスト取付のものとなる。



# 06 Option② 泥除け

オプション

SW-670FR ※

フロント用のネジの長さが足りないため、65mm程のネジの用意が別途必要。

✓ <前後フェンダー> ※リング錠は取付不可。

- ・リンエイ サニーホイールロード/クロスバイク専用フェンダー SW-670FR ※
- ・マルイ GIZA PRODUCTS FI-119FR フェンダーセット



FLINGER



# 06 Option③ ライト

オプション

✓ ハンドルは補助ブレーキがあり、取付不可のため、Fフォークセンターの取付穴に取付推奨。

✓ <台座>※ライトとセットで購入  
・ CATEYE CFB-100 センターフォークブラケット

<ライトエントリーモデル>

- ・ CATEYE URBAN
- ・ CATEYE URBAN2
- ・ CATEYE KEEN
- ・ CATEYE VOLT200
- ・ CATEYE AMPP300



# 06 Option④ サイクルコンピューター

オプション

- ✓ ステム上部分に取付推奨。
- ✓ <サイクルコンピューター エントリーモデル>
  - ・ CATEYE VELO9 (有線式なので、先にステム位置決めてから取付)
  - ・ CATEYE VELO WIRELESS
  - ・ CATEYE VELO WIRELESS+



# 07 Lastly

さいごに

- ✓ ROADACEは元々、1977年に発売されたもので、発売当時は、少年たちが憧れたドロップハンドル車でした。当時のコンセプトも、ロードバイク初心者が乗れるようにと考えられていました。今回新たにリニューアル復活ということで、ROADACEの息を吹き返し、より多くの方に、ロードバイクの楽しさを知ってもらいたいと考えています。



1977年



2004年



2024年

ロードレース

# ROADACE

ROADACE特設ページ

<https://www.maruishi-cycle.com/4135-2/>



ロードエース

# ROADACE

整備方法はこちらから



バーテープ交換

[https://youtu.be/5f5LUzr\\_Q0](https://youtu.be/5f5LUzr_Q0)



変速機交換

<https://youtu.be/aoHGgaVvZBM>



可変ステム調整

<https://youtu.be/KEUm9bBVq-4>



ブレーキワイヤー交換

[https://youtu.be/qI84za\\_Ddj4](https://youtu.be/qI84za_Ddj4)



ハンドル取付

<https://youtu.be/HXm6rCa7vsg>



シフトワイヤー交換

<https://youtu.be/snMh5EhDDXo>